

TABLE GIGOGNE DUO LUD

Ligne: LUD

Référence : LUD/TBLG2



DIMENSIONS

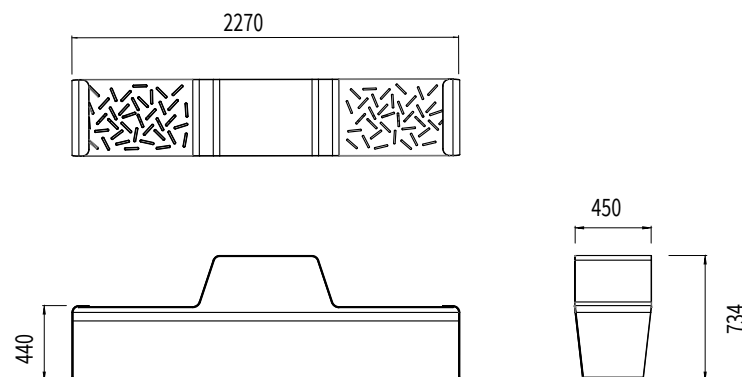

ATOUPS

La table à deux est une table qui est faite pour créer des linéaires et des aménagements avec les bancs. Cette table permet surtout de manger sur le pouce, de poser son ordinateur ou de s'accouder quelques instants. La postures peut être variable et la hauteur de l'espace table a été travaillée de telle sorte que l'on puisse passer en dessous un autre banc et créer ainsi des espaces variés, avec des hauteurs variées.

MATERIAUX



Acier
s235

TRAITEMENT



Polyzinc



Acier
galvanisé
(sur demande)

COLORIS

RAL
2004

RAL
1016

RAL
6019

RAL
7035

(Autres coloris sur demande)

ASSEMBLAGE & FIXATION

Fixation au sol par 4 trous Ø12mm pour gougeon M8 (non fournis)
assemblage de l'assise par vis inox à tête bombée collet carré M8x16 et écrou
inviolable autocassant.

Pour toutes informations complémentaires, voir fichier [informations techniques](#)