

# LUD

## BORNE DE GONFLAGE

Référence : LUD/BG

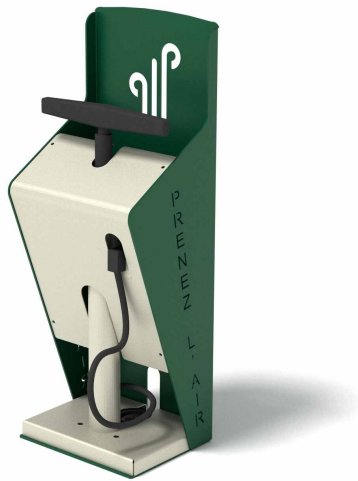

### / DIMENSIONS

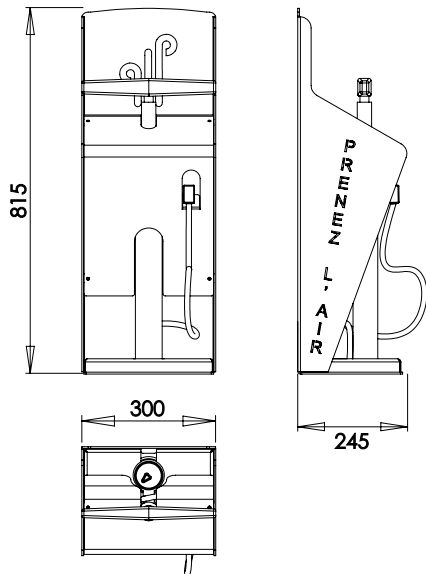

### / MATERIAUX ET TRAITEMENTS

 Acier S235  
traité par galvanisation  
à chaud puis parachevé  
avant application de la couche de finition

### / FINITIONS

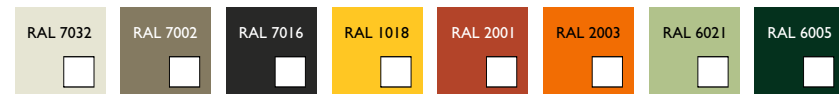

\*Autres coloris sur demande

### / DESCRIPTIF TECHNIQUE

Pied thermolaqué RAL à définir selon teintes ci-dessus.  
Assemblage des éléments par vis inox A2.

-pompe à vélo avec nanomètre  
Fixation au sol par 3 perçages Ø12mm,  
visserie à déterminer selon la nature du sol (non fournis).

signature :